

# Forudsætning for en rationel EPJ-implementering

EPJ-Observatoriets årsmøde  
2003

Stig Kjær Andersen  
Aalborg Universitet



# Vi bygger EPJ-systemer !

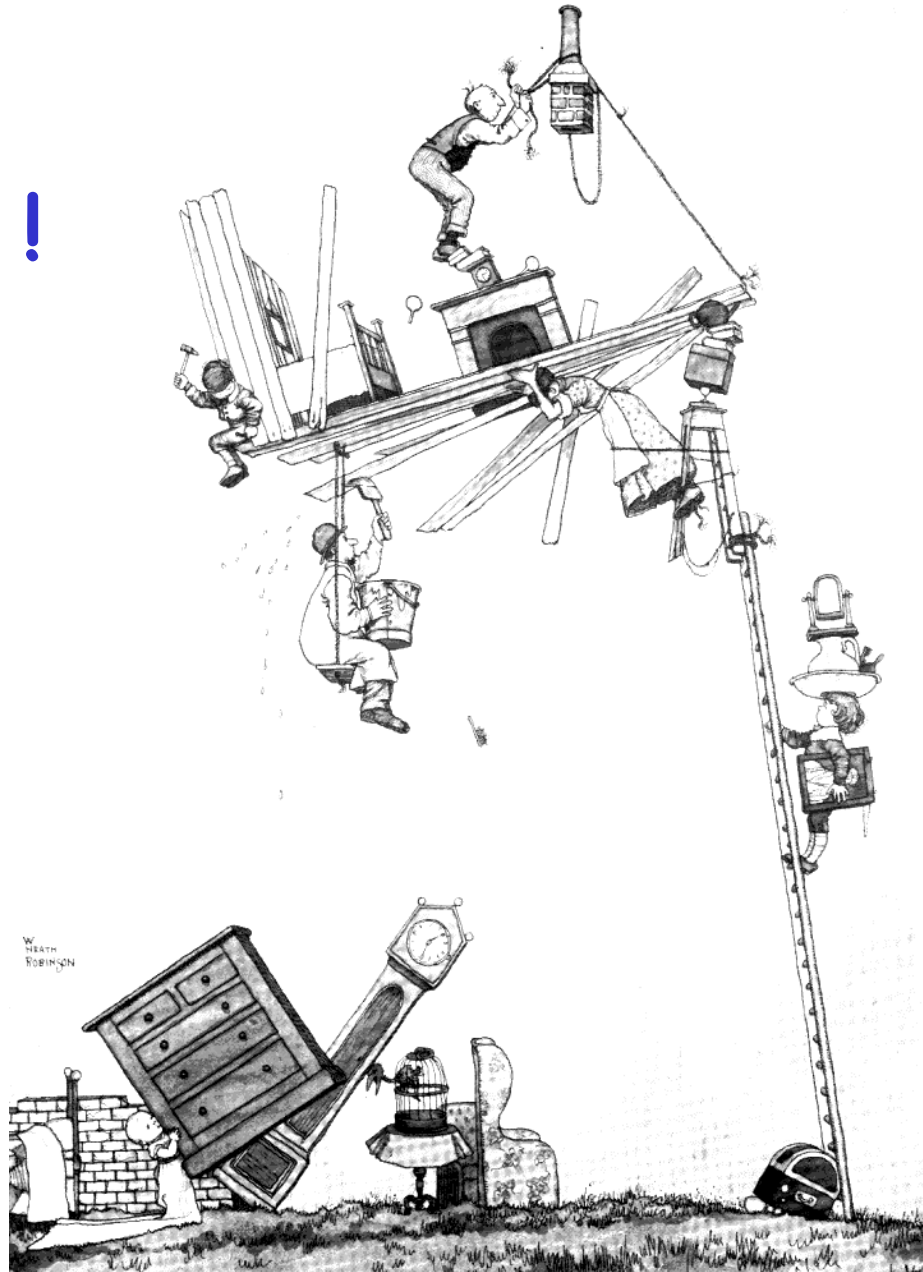

# Fokus på organisatoriske elementer:

- Uddannelse af brugere
- Arbejdsgangsanalyser
- Evaluering
- Projektplanlægning

# Uddannelse af brugere:

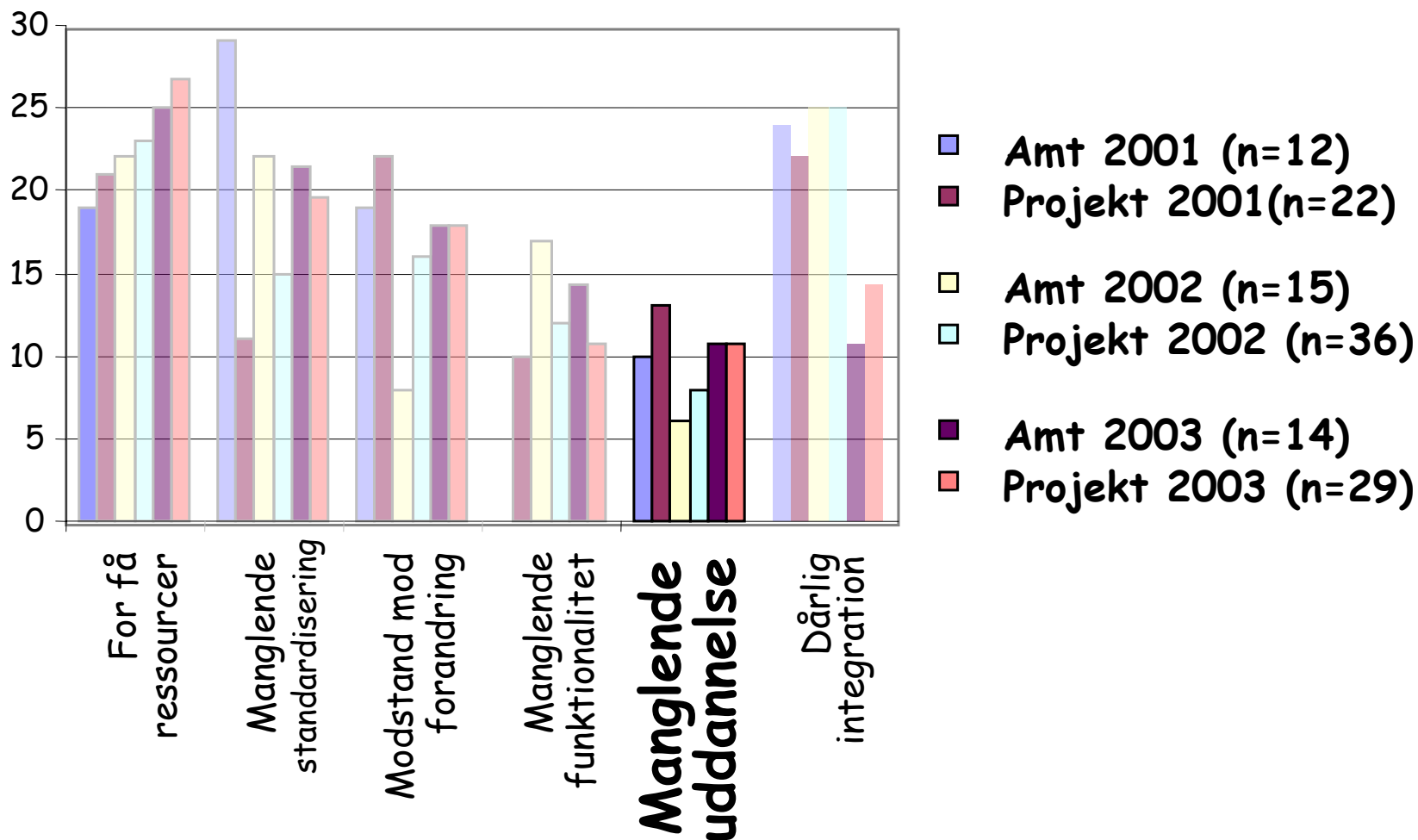

# Uddannelse af brugere:

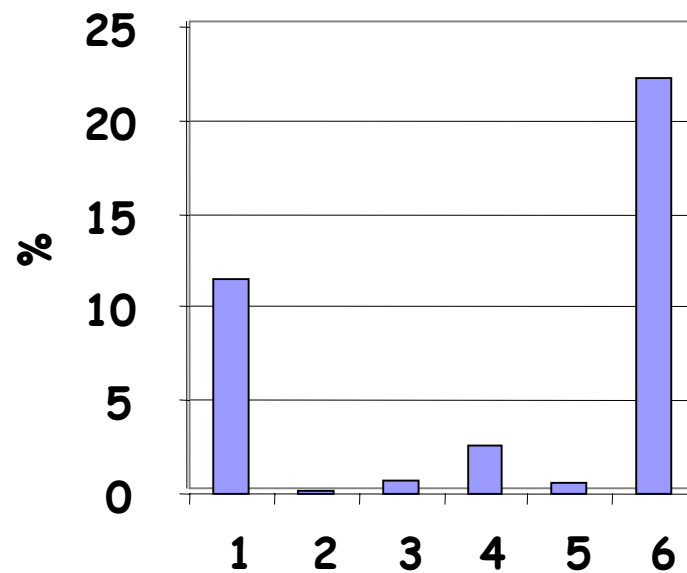
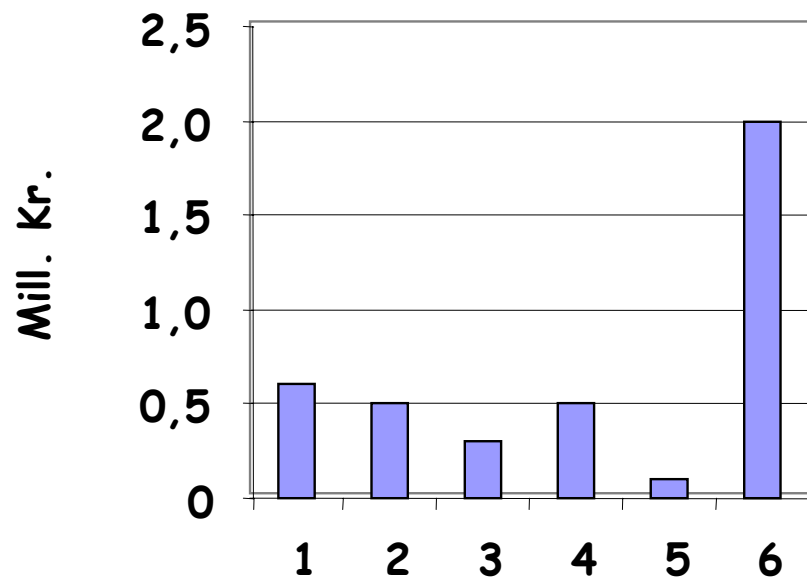

# Uddannelse af brugere:

- Antallet af brugere vokser med "sengedækningsprocenten"!
- Uddannelse kræve mange ressourcer
- Eksplicit budget for uddannelse

# Arbejdsgangsanalyser gennemført i:

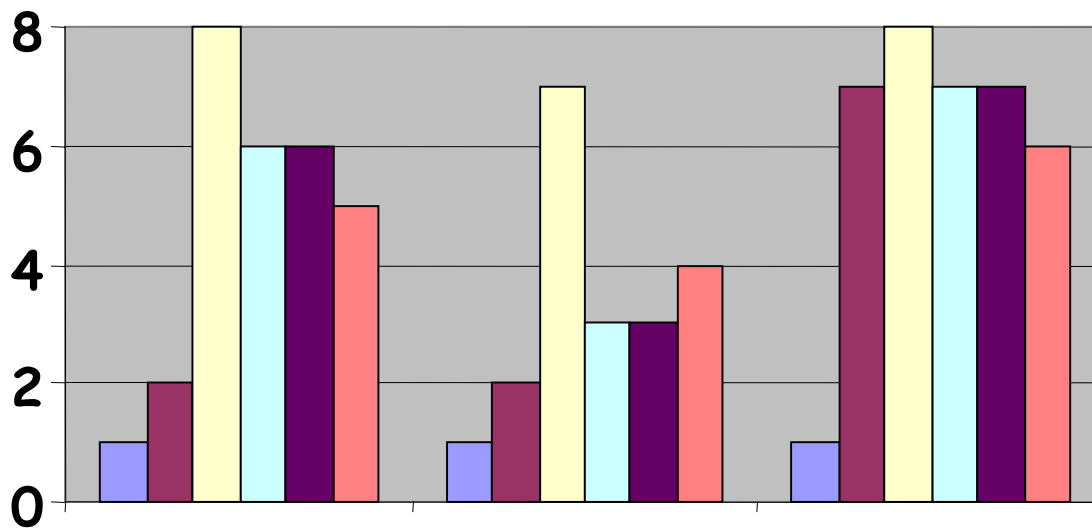

Planlægningsfasen

udviklingsfasen

implementeringsfasen

- Ingen ændringer
- Mindre justeringer
- Væsentlige ændringer
- Nye samarbejdsformer
- Nye kompetencer
- Nye ansvarsfordelinger

# Arbejdsgangsanalyser erfaring:

- Arbejdsgangsanalyserne har affødt store ændringer i organisationen.
- Ændringerne er ofte foretaget på et tidligt tidspunkt i projektets udviklingsforløb.
- Mange projekter angiver flere ændringer på flere udviklingsstadier.



# Evaluering:

- Opnåedes den ønskede forbedring?
- Hvilke målestok blev brugt?
- Hvad blev lært af processen?
- Hvordan drages konsekvensen?

# Evaluering af EPJ-projekterne:

- 55% gennemfører evaluering
- 31% har etableret "før" målinger
- Få reviderer formål eller datamodel som konsekvens af evaluering

# Hitliste for evalueringsparametre:

- Data tilgængelighed (14%)
- Effekt på arbejdsgange
- Adgangs og sikkerhedssystem
- Datavaliditet
- Brugerens tilfredshed (10%)
- Kvalitet i behandling
- Antallet af fejl
- Service i behandlingen

# Hitliste for evalueringsparametre:

Men 41% er ikke i stand til at angive en  
evalueringsparameter selvom  
respondenten hævder at gennemført  
en evaluering.

# Projektplanlægning

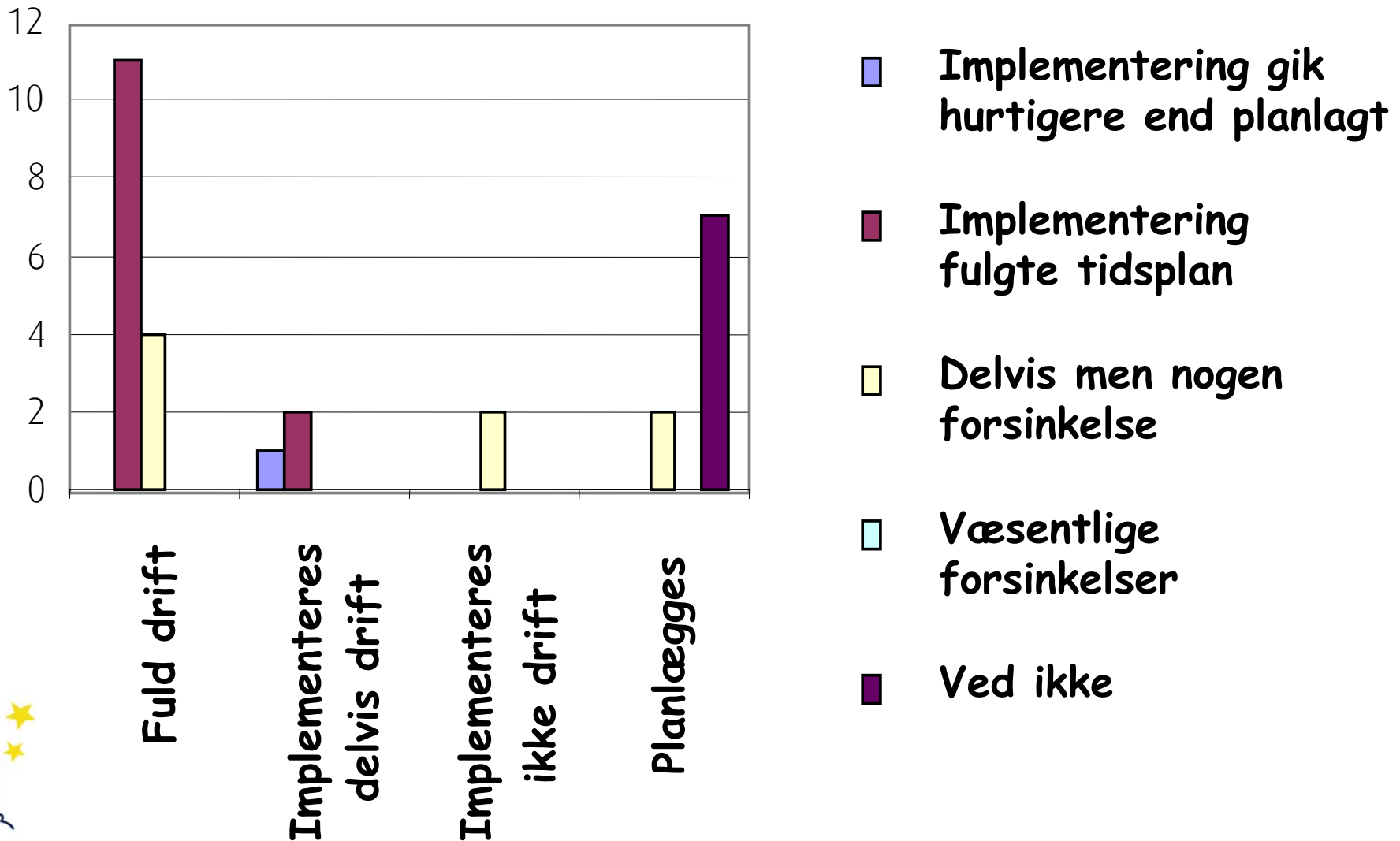

# Konklusion:

- Uddannelse af brugere
  - En forudsætning som skal synliggøres
  - Hvad med den generelle kompetence?
  - Hvordan får vi en ny generation af professionelle "ildsjæle" uddannet?

# Konklusion og kommentarer:

- Værktøjer og metoder, der kunne opdyrkes
  - Arbejdsgangsanalyser
  - Evaluering

Enderne kan  
nå sammen !

